

FENIX
LIGHTING FOR EXTREMES



HM70R

TRIPLE LIGHT SOURCE RECHARGEABLE
21700-POWERED HEADLAMP



**1600 LUMENS MAXIMUM
OUTPUT**



**100 HOURS ULTRA-LONG
MAXIMUM RUNTIME**

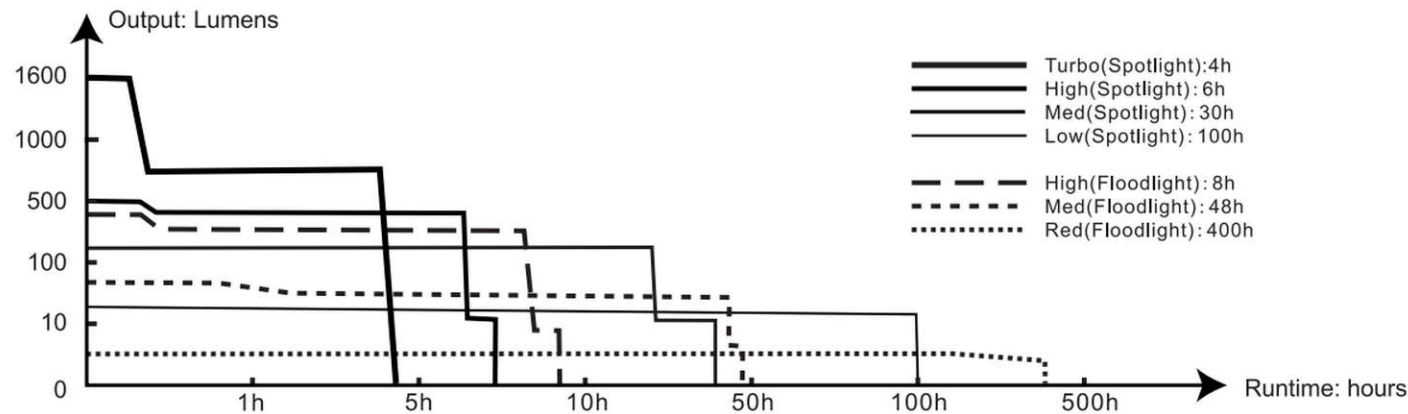
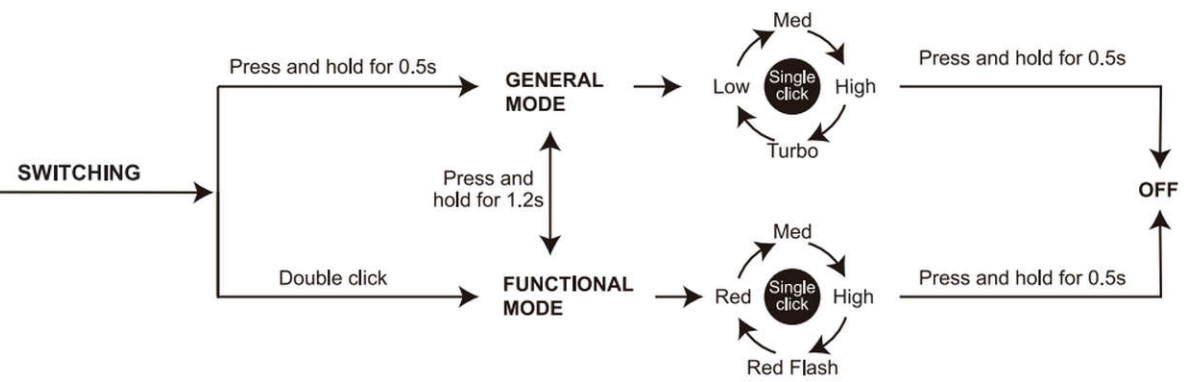
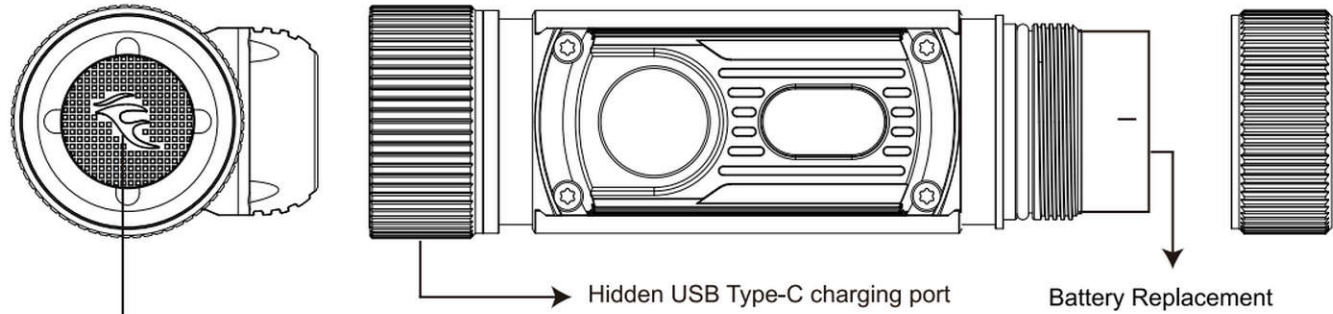

(French) Lampe Frontale Fenix HM70R

- ⊙ Puissance maximale de 1600 lumens; autonomie maximale ultra-longue de 100 heures.
- ⊙ Une LED de lumière blanche Luminus SST40, une LED blanche neutre XP-G2 HE et deux LED 2835 de lumière rouge.
- ⊙ Inclus une batterie Li-ion 21700, une batterie Li-ion 18650 peut également être utilisée (avec le porte batterie ALF-18).
- ⊙ Lumières blanche, blancs neutres et rouges combinés.
- ⊙ Lentille en verre ultra-clair trempé avec un revêtement antireflet.
- ⊙ Le port de charge USB Type-C caché prend en charge le courant de charge 2A.
- ⊙ Large interrupteur pour une utilisation facile et rapide.
- ⊙ Circuit régulé numériquement pour maintenir une puissance de sortie stable.
- ⊙ Dimensions: 94.5 x 51 x 46 mm / 3.72" x 2.01" x 1.81".
- ⊙ Poids: 206 g / 7.27 oz (avec batterie et bandeau).

Mode d'emploi

Marche / arrêt

Appuyez sur l'interrupteur pendant 0,5 seconde pour allumer/éteindre la lampe.

Commutation du mode

Lampe éteinte, simple clic sur l'interrupteur pendant 0,5 seconde pour entrer en mode général, et double-cliquez sur l'interrupteur pour entrer en mode fonctionnel.

Maintenez l'interrupteur enfoncé pendant 1,2 seconde pour accéder à l'autre mode.

Sélection du niveau de sortie

En mode Général, un simple clic sur l'interrupteur pour faire défiler les puissances dans l'ordre Faible→Moyen→Fort→Turbo.

En mode Fonctionnel, un simple clic sur l'interrupteur pour faire défiler les puissances dans l'ordre Rouge→Moyen→Fort→ Flash Rouge.

Fonction de verrouillage

Verrouiller: Lampe éteinte, appuyez sur l'interrupteur pendant 3 secondes, la lampe sera clignotera en rouge 3 fois pour indiquer l'état verrouillé.

Déverrouiller: lorsque la lampe est verrouillée, appuyez sur l'interrupteur pendant 3 secondes, la lampe sera activée avec 3 clignotements rouges d'une seconde et activée sur la lumière rouge.

En état verrouillé, cliquer ou appuyer sur l'interrupteur activera 3 clignotements rouges d'une seconde pour indiquer l'état verrouillé.

Circuit de mémoire intelligent

La lampe frontale mémorise le dernier niveau de sortie utilisé. Lorsqu'on la rallume, le dernier niveau de sortie est réactivé.

Paramètres Techniques

ANSI/PLATO FL1	MODE GÉNÉRAL				MODE FONCTIONNEL			
	Turbo	Fort	Moyen	Faible	Rouge	Moyen	Fort	Flash Rouge
Puissance	1600 lumens	500 lumens	150 lumens	30 lumens	5 lumens	70 lumens	400 lumens	5 lumens
Autonomie	4 heures	6 heures	30 heures	100 heures	400 heures	48 heures	8 heures	800 heures
Portée	186 mètres	105 mètres	53 mètres	26 mètres	5 mètres	16 mètres	38 mètres	5 mètres
Intensité	8667 candelas	2752 candelas	690 candelas	170 candelas	8 candelas	68 candelas	352 candelas	8 candelas
Résistance aux chûtes					2 mètres			
Immersion					IP68			

Remarque: selon la norme ANSI/PLATO FL1, les spécifications ci-dessus proviennent des résultats produits par Fenix grâce aux tests de son laboratoire en utilisant le pack batterie Fenix ARB-LP3000 à une température de 21 ± 3 ° C et une humidité de 50% à 80%. Les performances réelles de ce produit peuvent varier en fonction des différents environnements de travail et de la batterie utilisée.

Caractéristiques des batteries

Type	Dimensions	Voltage	Emploi	
Fenix ARB-L21 Series	21700	3.6V	Recommandé	✓✓
Fenix ARB-L18 Series	18650	3.6V	Utilisable (avec le porte batterie ALF-18)	✓
Batterie Li-ion	16340	3.6V	Interdit	✗
Batterie Li-ion	18650	3.6V	Interdit	✗
Batterie (LiFePO4)	16340	3.2V	Interdit	✗
Batterie (LiFePO4)	18650	3.2V	Interdit	✗

Attention: * Les batteries Li-ion 21700, conçues pour un usage commercial, sont puissantes et doivent être manipulées avec soin. Utilisez uniquement des batteries de qualité ayant un circuit de protection intégré pour réduire les risques de combustion ou d'explosion, mais les risques de courts-circuits et/ou autres dommages potentiels relèvent de la responsabilité de l'utilisateur.

Remplacement de la batterie

Dévissez le capuchon pour insérer la batterie conformément aux marques de polarité, puis revissez le capuchon.

Rechargement

Indication: L'indicateur sur le boîtier de la batterie s'affiche en rouge pendant la charge et devient vert lorsqu'elle est terminée.

* Cela ne fonctionne qu'avec la batterie Fenix ARB-L21-5000.

Remarque:

1.Ouvrez le capuchon anti-poussière et branchez-le côté USB Type-C du câble de rechargement dans le port de charge de la lampe.

2.Le temps de charge normal de la Fenix ARB-L21-5000 incluse est d'environ 4 heures avec la lampe éteinte.

3.Charge terminée, remplacez le capuchon anti-poussière pour assurer l'étanchéité à l'eau et à la poussière.

4.Rechargez une lampe frontale stockée tous les quatre mois pour maintenir les performances optimales de la batterie Li-ion.

5.Lors de la charge, le niveau de sortie Moyen du mode général peut être utilisé. La lampe frontale ne s'allume pas automatiquement après une charge complète.

Indicateur du niveau de la batterie

Lampe éteinte, cliquez sur l'interrupteur pour vérifier l'état de la batterie, l'indication durera 3 secondes.

Vert permanent: 100% - 85%, satisfaisant

Vert clignotant: 85% - 50%, suffisant

Rouge permanent: 50% - 25%, faible

Rouge clignotant: 25% - 1%, critique

Remarque: cela ne fonctionne qu'avec la batterie Fenix ARB-L21-5000.

Protection intelligente contre la surchauffe

La lampe va accumuler une chaleur importante lorsque les puissances élevées sont utilisées durant de longues périodes. Lorsque la lampe atteint la température de 65°C voire au-dessus, elle va diminuer automatiquement sa puissance de quelques lumens pour réduire la température. Lorsque la température sera revenue sous les 65°C, cela permettra à l'utilisateur de sélectionner les modes.

Indication de basse tension

Lorsque le niveau de tension chute en dessous du niveau pré-réglé, la lampe est programmée pour rétrograder à un niveau de luminosité inférieur jusqu'à ce que le niveau Faible soit atteint. Lorsque cela se

produit au niveau Faible, l'un des indicateurs de niveau de batterie clignote pour vous rappeler de recharger ou de remplacer la batterie en temps opportun.

Remarque: cela ne fonctionne qu'avec la batterie Fenix ARB-L21-5000.

Assemblage du bandeau

1. Le bandeau est livré avec le réglage usine par défaut.
2. Ajustez le bandeau en faisant coulisser la boucle à la longueur requise.

Utilisation et Entretien

- ⊙ Démontez la tête, qui est scellée, de la lampe risque de l'endommager et cela annule donc la garantie.
- ⊙ Fenix recommande d'utiliser une batterie Fenix d'excellente qualité.
- ⊙ Si la lampe n'est pas utilisée durant une longue période, retirez la batterie, car la lampe pourra être endommagée par une fuite d'électrolyte ou une explosion de la batterie.
- ⊙ Dévisser le capuchon ou retirez la batterie pour éviter une activation accidentelle pendant le stockage ou le transport
- ⊙ Le nettoyage régulier des contacts améliore les performances de la lampe, car des contacts sales peuvent amener celle-ci à vaciller, à s'allumer par intermittence voir à ne pas s'allumer pour les raisons suivantes:

A: La batterie doit être changée.

Solution: Remplacez la batterie (vérifiez qu'elle est insérée conformément aux instructions du fabricant).

B: Le contact ou le point de contact de la batterie ou de la tête de la lampe est sale.

Solution: Nettoyez les points de contact avec un coton-tige imbibé d'alcool.

Si les recommandations ci-dessus ne fonctionnent pas, merci de contacter votre distributeur agréé.

Contenu

Lampe frontale Fenix HM70R, batterie Li-ion ARB-L21-5000, câble de rechargement USB Type-C, joint torique de remplacement, manuel d'utilisation, carte de garantie

Avertissement

- ⊙ Cette lampe est un dispositif d'éclairage à haute intensité capable de causer des dommages aux yeux de l'utilisateur ou à d'autres personnes. Évitez de diriger la lumière dans les yeux de quiconque.
- ⊙ Cette lampe accumulera une chaleur élevée lorsqu'elle est utilisée pendant de longues périodes, ce qui entraîne une température élevée de son corps. Faites attention à une utilisation sûre pour éviter les brûlures.
- ⊙ La LED de cette lampe n'est pas remplaçable; donc toute la lampe doit être remplacée lorsque la LED atteint la fin de sa vie.
- ⊙ Toutes les informations fournies dans ce manuel sont susceptibles d'être modifiées sans préavis.